

EN

NL

FR

DE

DA

SV

NO



INSTRUCTION MANUAL & WARRANTY

SANDWICH MAKER PRO

CONTENTS

1) GENERAL SAFETY INSTRUCTIONS	4
2) DESCRIPTION OF PARTS	5
3) BEFORE FIRST USE	6
4) USE	6
5) MAINTENANCE AND CLEANING	7
6) STORAGE	7
7) SPARE PARTS	8
8) DISPOSAL OF THE APPLIANCE	8
9) WARRANTY	8

Before using this appliance, please read the following instructions carefully. We recommend that you keep these instructions. For your own safety, you must follow these safety instructions when using electrical appliances.

1) GENERAL SAFETY INSTRUCTIONS

ATTENTION

- Before using this electrical appliance, carefully read these instructions and keep the user manual for future reference.
- Before connecting the appliance to a wall socket, ensure that the local electrical current matches the one specified on the appliance's nameplate. This appliance should only be connected to a grounded socket.
- Disconnect the power cord once you stop using the appliance and before cleaning, maintenance or setting up any accessories.
- Do not submerge the appliance, mains cable or plug in water or any other liquid.
- The temperature of accessible surfaces can be high when the appliance is operating.
- The appliances are not intended to be operated by means of an external timer or separate remote- control system.
- If the power cord is damaged, it must be replaced by the manufacturer, its service agent or similarly qualified persons in order to avoid a hazard.
- This appliance can be used by children aged from 8 years and above and persons with reduced physical, sensory or mental capabilities or lack of experience and knowledge if they have been given supervision or instruction concerning use of the appliance in a safe way and understand the hazards involved. Children shall not play with the appliance. Cleaning and user maintenance shall not be made by children unless they are older than 8 and supervised.
- Keep the appliance and its power cord out of reach of children less than 8 years.

- This appliance is intended for household use and not in environments such as:
 - kitchen areas for staff in shops, offices or other work environments;
 - farms;
 - by customers in hotels, motels and other residential environments;
 - guest room type environments.
- Details concerning how to clean the surfaces that come in contact with food can be found under the section "MAINTENANCE AND CLEANING".

2) DESCRIPTION OF PARTS

1. Carrying handle
2. Clip to lock the appliance
3. Plates
4. Light indicator

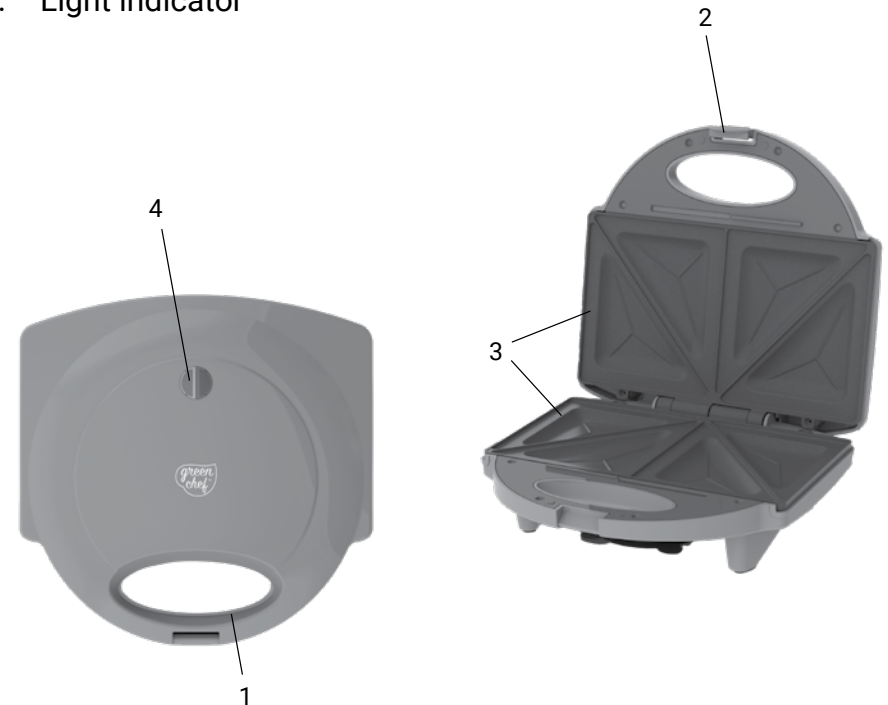

3) BEFORE FIRST USE

- Carefully take the Sandwich Maker Pro and its accessories out of the packaging. Retain the packaging in case you would like to store the appliance or transport it afterwards. If you choose to dispose the packaging, then please do so according to the applicable local regulations.
- Before using the appliance for the first time, clean the appliance with a damp cloth.
- We recommend a “trial run” at a high temperature to eliminate any protective substance or oil that may have been used for packing and shipping. A small amount of smoke and odour may be detected. This is normal.

4) USE

- Put the plug into the socket.
- When the appliance is ready (after approximately 2 minutes of heating), the “ready to cook” light will go on (green).
- Fully open the appliance. Place your prepared sandwiches on the bottom plate. To give them a golden look, you can lightly butter the faces of the sandwiches in contact with the appliance.
- Carefully close the appliance. Do not force it to close. During cooking, steam may escape from the gap between the 2 plates. Make sure that fingers don't come in contact with hot surfaces and/or the steam, as this may cause burns.
- Keep the appliance closed while cooking.
- **Warning: Do not attempt to lock the 2 parts using the clip while cooking. The clip only allows you to lock the appliance during storage.**

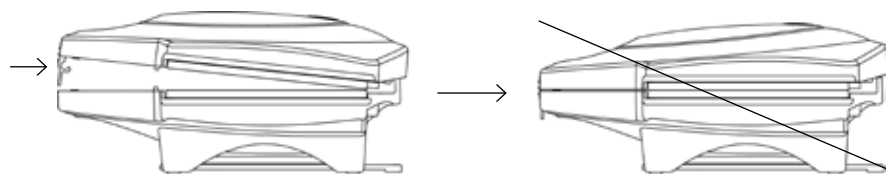

NOTE: During cooking, the green indicator light will go on from time to time, indicating that the thermostat is keeping the appliance at the right temperature.

- Your sandwiches are ready in about 2-3 minutes or more, depending on your taste, the topping and the quality of the bread.
- Open the appliance and remove your prepared sandwich using a wooden or plastic spatula. Never use a metal knife or other metal utensils as this may damage the non-stick coating of the plates.
- Close the appliance to preserve heat until the next preparation is ready to cook.
- Unplug the appliance after use.

5) MAINTENANCE AND CLEANING

- Unplug the appliance and allow it to cool down after use before cleaning.
- Wipe the inside and sides of the plates with absorbent paper towels or a soft cloth.
- You can use a wooden spatula to remove stubborn residues (e.g. solidified cheese).
- Wipe the outside of the appliance only with a damp cloth and dry it.
- Never use an abrasive or metal pad to clean inner and outer surfaces as this may damage the finish and the non-stick coating.
- Use only water to clean the appliance. Do not use any chemicals to clean the appliance.

6) STORAGE

- Do not store the Sandwich Maker Pro with metal utensils or sharp items, as this may lead to scratches or damage to the surface.
- Always ensure your Sandwich Maker Pro is cooled down, clean and dry before storing it. Store your Sandwich Maker Pro carefully.
- Wind the power cord around the power cord retainer on the bottom of the product.
- You can store your Sandwich Maker Pro in an upright position to save space. Ensure the lock is closed before doing so.

7) SPARE PARTS

Please note that no spare parts are available for this appliance.

8) DISPOSAL OF THE APPLIANCE



This appliance is marked according to the European directive 2012/19/EU on Waste Electrical and Electronic Equipment (WEEE). The product may not be treated as household waste. Instead bring it to a central collection point for the recycling of electrical and electronic household appliances. For more detailed information about treatment, recovery and recycling of this product, please contact your local city office, your household waste disposal service or the shop where you purchased the product. Correct disposal helps prevent adverse consequences for the environment and human health. By reusing, recycling and/or other use of old appliances, you make an important contribution to protecting our environment.

Only valid for United Kingdom:

According to The Waste Electrical and Electronic Equipment Regulations 2013 (SI 2013/3113) (as amended), products that are no longer usable must be collected separately and disposed of in an environmentally friendly manner.

9) WARRANTY

For products sold within the European Economic Area and UK, you benefit from a 24-month warranty on the product as protection against a lack of conformity in accordance with Directive (EU) 2019/771 and the Consumer Rights Act 2015 (UK).

The warranty only applies if you use the product for non-professional use.

We are in any event not liable for any defects caused due to:

- non-compliance with the care and use instructions;
- normal wear and tear (e.g. discolorations or scratches); and/or
- impact of external factors, e.g. weather damage, transport damage, damage caused by knocks or shocks.

In the event of a lack of conformity, depending on the circumstances,

- the product will be repaired;
- the product will be replaced;
- a proportionate part of the price paid for the product will be repaid; or
- the entire price paid for the product will be repaid.

Please do retain proof of purchase or delivery of the product mentioning the purchase or delivery date. You will need such proof of purchase or delivery if you wish to exercise the remedies for a lack of conformity.

These provisions do not affect any statutory rights you as a customer have under applicable national regulations (e.g., on the sale of consumer goods), which may vary from country to country. These provisions are for information purposes only and do not constitute a commercial warranty giving you different rights than those you have under applicable national regulations.

If you have any questions about the product, you can contact our customer service by email at: hello@greenchef-cookware.com

The customer service will inform you of the steps to follow.

Enjoy using your appliance!

For UK: the warranty as set forth above is provided by The Cookware Company UK & Ireland Ltd.

EN

NL

FR

DE

DA

SV

NO



GEBRUIKSAANWIJZING & GARANTIE

SANDWICH MAKER PRO

INHOUD

1) ALGEMENE VEILIGHEIDSVORSCHRIFTEN	14
2) BESCHRIJVING VAN DE ONDERDELEN	15
3) VÓÓR HET EERSTE GEBRUIK	16
4) GEBRUIK	16
5) ONDERHOUD EN REINIGING	17
6) OPBERGEN	17
7) RESERVEONDERDELEN	18
8) HET TOESTEL RECYCLEREN	18
9) GARANTIE	18

Lees de volgende instructies zorgvuldig door vooraleer je het toestel in gebruik neemt. We raden aan om deze instructies te bewaren. Neem voor je eigen veiligheid deze veiligheidsvoorschriften in acht bij het gebruik van elektrische toestellen.

1) ALGEMENE VEILIGHEIDSVOORSCHRIFTEN

OPGELET

- Lees deze instructies zorgvuldig door vóór het eerste gebruik en bewaar de gebruikershandleiding voor later.
- Zorg dat de spanning van het toestel overeenstemt met de plaatselijke netspanning vooraleer je het aansluit. Dit toestel mag alleen worden aangesloten op een geaard stopcontact.
- Trek de stekker uit het stopcontact wanneer het toestel niet in gebruik is en wanneer je het schoonmaakt, onderhoudt of accessoires installeert.
- Dompel het toestel, de kabel en de stekker niet onder in water of een andere vloeistof.
- Toegankelijke oppervlakken kunnen heet worden tijdens het gebruik.
- Het toestel mag niet worden gebruikt met een externe timer of een afzonderlijke afstandsbediening.
- Als het netsnoer beschadigd is, moet het vervangen worden door de fabrikant, zijn onderhoudsdienst of een persoon met vergelijkbare kwalificaties, om gevaar te voorkomen.
- Dit toestel mag worden gebruikt door kinderen vanaf 8 jaar en door personen met een fysieke, zintuiglijke of geestelijke beperking of een gebrek aan kennis en ervaring als dat onder toezicht gebeurt, of als ze de nodige instructies hebben gekregen om dit apparaat veilig te gebruiken, en zich bewust zijn van de mogelijke gevaren. Dit toestel is geen speelgoed. Reiniging en onderhoud mogen niet door kinderen worden uitgevoerd, tenzij ze ouder zijn dan 8 jaar en onder toezicht staan.
- Houd het toestel en het snoer buiten het bereik van kinderen jonger dan 8 jaar.

- Dit toestel is uitsluitend bestemd voor huishoudelijk gebruik, en niet voor gebruik:
 - in eetruimtes voor het personeel van winkels, kantoren of andere werkomgevingen;
 - in boerderijen;
 - door klanten in hotels, motels en andere residentiële omgevingen;
 - in logeerkamers en gelijkaardige omgevingen.
- Meer informatie over het schoonmaken van oppervlakken die in contact komen met voedsel, vind je in het hoofdstuk 'ONDERHOUD EN REINIGING'.

2) BESCHRIJVING VAN DE ONDERDELEN

1. Handvat
2. Clip om het toestel te vergrendelen
3. Platen
4. Indicatielampje

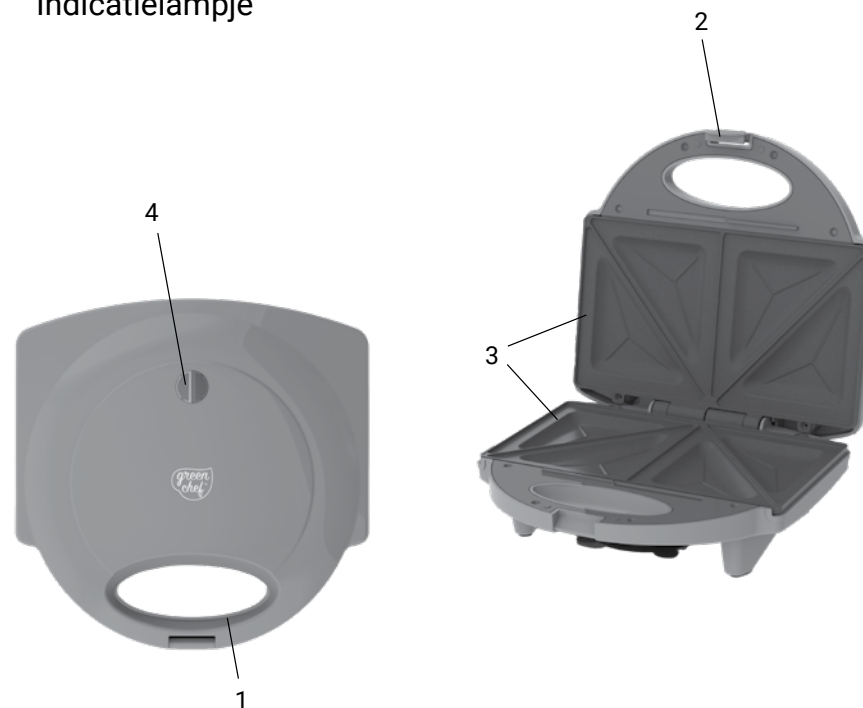

3) VÓÓR HET EERSTE GEBRUIK

- Haal de Sandwich Maker Pro en de accessoires voorzichtig uit de verpakking. Bewaar de verpakking om het toestel er later in op te bergen of te vervoeren. Als je de verpakking toch weggooit, respecteer dan de plaatselijke regels voor afvalinzameling en sorteren.
- Reinig het toestel voor het eerste gebruik met een vochtige doek.
- We raden aan om het toestel voor het eerste gebruik even in te schakelen op hoge temperatuur, om alle beschermende substanties of olie te verwijderen die gebruikt kunnen zijn bij het verpakken en verzenden. Daarbij kan een kleine hoeveelheid rook en geur ontstaan. Dat is normaal.

4) GEBRUIK

- Steek de stekker in het stopcontact.
- Als het toestel op temperatuur is (na ongeveer 2 minuten opwarmen), gaat het groene lampje branden.
- Klap het toestel volledig open. Leg de bereide broodjes op de onderste plaat. Voor een goudbruin korstje kun je de kant van het brood die in contact komt met het toestel lichtjes beboteren.
- Sluit het toestel voorzichtig. Forceer het niet. Tijdens het bakken kan er stoom ontsnappen uit de opening tussen de twee platen. Zorg ervoor dat je vingers niet in contact komen met hete oppervlakken en/of de stoom, want dat kan brandwonden veroorzaken.
- Houd het toestel gesloten tijdens het bakken.
- **Waarschuwing: probeer de 2 delen tijdens het bakken niet te vergrendelen met de clip. De clip is alleen bedoeld om het apparaat te vergrendelen wanneer het niet in gebruik is.**

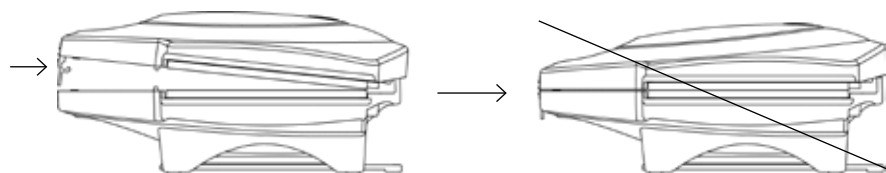

OPMERKING: Tijdens het bakken kan het groene indicatielampje af en toe gaan branden. Dat betekent dat de thermostaat het toestel op de juiste temperatuur houdt.

- Je broodjes zijn na ongeveer 2-3 minuten klaar, afhankelijk van je voorkeur, het beleg en de kwaliteit van het brood.
- Open het toestel en haal het brood eruit met een houten of plastic spatel. Gebruik nooit een metalen mes of ander metalen keukengerei, aangezien dat de antiaanbaklaag van de platen kan beschadigen.
- Klap het toestel dicht om de warmte te behouden tot de volgende bereiding klaar is om te bakken.
- Trek na gebruik de stekker uit het stopcontact.

5) ONDERHOUD EN REINIGING

- Haal de stekker uit het stopcontact en laat het toestel afkoelen alvorens het schoon te maken.
- Veeg de platen en de zijkanten van het toestel af met absorberend keukenpapier of een zachte doek.
- Je kunt een houten spatel gebruiken om hardnekkige resten te verwijderen (bv. gestolde kaas).
- Reinig de buitenkant van het toestel alleen met een vochtige doek en laat drogen.
- Gebruik nooit een schuurspons of metaalspons om de binnen- en buitenkant schoon te maken. Dat kan de afwerking en de antiaanbaklaag beschadigen.
- Gebruik alleen water om het toestel schoon te maken. Gebruik geen chemische reinigingsmiddelen om het toestel schoon te maken.

6) OPBERGEN

- Berg de Sandwich Maker Pro niet op bij metalen keukengerei of scherpe voorwerpen, om krassen of schade aan het oppervlak te voorkomen.
- Berg de Sandwich Maker Pro pas op als hij helemaal afgekoeld, schoon en droog is. Wees voorzichtig bij het opbergen.

- Wikkel het netsnoer rond de snoerhouder aan de onderkant van het toestel.
- Om ruimte te besparen kun je de Sandwich Maker Pro rechtopstaand opbergen. Zorg ervoor dat de clip vergrendeld is voordat je het toestel rechtop zet.

7) RESERVEONDERDELEN

Voor dit toestel zijn geen reserveonderdelen verkrijgbaar.

8) HET TOESTEL RECYCLEREN



Dit apparaat valt onder de Europese richtlijn 2012/19/EU betreffende afgedankte elektrische en elektronische apparatuur (AEEA). Het toestel mag niet worden behandeld als huishoudelijk afval. Breng het naar een centraal inzamelpunt voor de recyclage van elektrische en elektronische huishoudelijke apparaten. Voor meer informatie over het verwerken, terugwinnen en recycleren van dit product kun je contact opnemen met je gemeente, je afvalverwerkingsbedrijf of de winkel waar je het hebt gekocht. Als je dit toestel op de juiste manier afdankt, voorkom je een negatieve impact op het milieu en de volksgezondheid. Door oude toestellen te hergebruiken, te recyclen en/of anderszins te gebruiken lever je een belangrijke bijdrage aan de bescherming van ons milieu.

Alleen geldig voor het Verenigd Koninkrijk:

Volgens de Waste Electrical and Electronic Equipment Regulations 2013 (SI 2013/3113) (zoals gewijzigd) moeten producten die niet meer bruikbaar zijn, apart worden ingezameld en op een milieuvriendelijke manier worden afgedankt.

9) GARANTIE

Voor producten die binnen de Europese Economische Ruimte en het VK worden verkocht, heb je 24 maanden garantie op het product als bescherming tegen non-conformiteit in overeenstemming met Richtlijn (EU) 2019/771 en de Consumer Rights Act 2015 (VK).

De garantie geldt alleen als je het product gebruikt voor niet-professioneel gebruik.

Wij zijn in ieder geval niet aansprakelijk voor gebreken veroorzaakt door:

- niet-naleving van de instructies voor onderhoud en gebruik;
- normale slijtage (bv. verkleuringen en krassen); en/of
- invloed van externe factoren, bv. schade door het weer, transport, of stoten en schokken.

Bij non-conformiteit zal, afhankelijk van de omstandigheden,

- het product hersteld worden;
- het product vervangen worden;
- een evenredig deel van de aankoopprijs terugbetaald worden; of
- de volledige aankoopprijs terugbetaald worden.

Houd het aankoopbewijs of de leverbon van het product met vermelding van de aankoop- of leverdatum goed bij. Je hebt dit bewijs van aankoop of levering nodig om bij non-conformiteit aanspraak te maken op de garantie.

Deze bepalingen doen geen afbreuk aan de wettelijke rechten die je als klant hebt op grond van de toepasselijke nationale regelgeving (bv. inzake de verkoop van consumptiegoederen), die van land tot land kan verschillen. Deze bepalingen dienen uitsluitend ter informatie en vormen geen commerciële garantie die je andere rechten geeft dan de rechten die je op grond van de toepasselijke nationale regelgeving hebt.

Als je vragen hebt over het product, kan je via e-mail contact opnemen met onze klantenservice op: hello@greenchef-cookware.com

Onze klantenservice helpt je graag verder.

We wensen je veel plezier met je nieuwe toestel!

Voor het VK: de hierboven vermelde garantie wordt verleend door The Cookware Company UK & Ireland Ltd.

EN

NL

FR

DE

DA

SV

NO



MANUEL D'INSTRUCTIONS ET GARANTIE

SANDWICH MAKER PRO

TABLE DES MATIÈRES

1) INSTRUCTIONS GÉNÉRALES DE SÉCURITÉ	24
2) DESCRIPTION DES DIFFÉRENTS ÉLÉMENTS	25
3) AVANT LA PREMIÈRE UTILISATION	26
4) UTILISATION	26
5) ENTRETIEN ET NETTOYAGE	27
6) RANGEMENT	27
7) PIÈCES DE RECHANGE	28
8) MISE AU REBUT DE L'APPAREIL	28
9) GARANTIE	29

Veillez lire attentivement les instructions suivantes avant d'utiliser l'appareil. Nous vous recommandons de conserver ces instructions. Pour votre propre sécurité, veuillez respecter ces consignes de sécurité lors de l'utilisation d'appareils électriques.

1) INSTRUCTIONS GÉNÉRALES DE SÉCURITÉ

ATTENTION

- Avant d'utiliser cet appareil électrique, veuillez lire attentivement ces instructions et les conserver pour consultation ultérieure.
- Avant de brancher l'appareil à une prise murale, vérifiez que le courant électrique local est compatible avec celui renseigné sur la plaque signalétique de l'appareil. Cet appareil peut uniquement être raccordé à une prise de courant mise à la terre.
- Débranchez le câble d'alimentation si vous n'utilisez plus l'appareil et avant son nettoyage, son entretien ou le placement des accessoires.
- Ne plongez pas l'appareil, le câble d'alimentation et la prise dans l'eau ou tout autre liquide.
- Les surfaces accessibles peuvent chauffer pendant l'utilisation de l'appareil.
- L'appareil n'est pas destiné à être utilisé au moyen d'une minuterie externe ou d'un système distinct de contrôle à distance.
- Si le câble d'alimentation est endommagé, il doit être remplacé par le fabricant, son agent de service ou toute personne dûment qualifiée de manière à éviter tout danger.
- Cet appareil peut être utilisé par des enfants à partir de 8 ans et par des personnes dont les capacités physiques, sensorielles ou intellectuelles sont réduites ou par des personnes manquant d'expérience et de connaissances, à condition que ce soit sous la surveillance d'une personne responsable ou après avoir reçu des instructions sur la manière d'utiliser cet appareil en toute sécurité et avoir pris connaissance des dangers encourus. Les enfants ne doivent pas jouer avec l'appareil. Le nettoyage et l'entretien ne doivent pas être effectués par des enfants âgés de moins de 8 ans et sans surveillance.

- Veuillez garder l'appareil et son câble d'alimentation hors de portée des enfants âgés de moins de 8 ans.
- Cet appareil est destiné à un usage domestique et ne doit pas être utilisé dans les cas suivants :
 - dans des cuisines destinées au personnel de magasins, bureaux ou autres environnements professionnels ;
 - dans des fermes ;
 - par des clients dans des hôtels, motels ou autres environnements résidentiels ;
 - dans des logements de type maison d'hôtes.
- Veuillez lire la rubrique « ENTRETIEN ET NETTOYAGE » pour savoir comment nettoyer les surfaces en contact avec les aliments.

2) DESCRIPTION DES DIFFÉRENTS ÉLÉMENTS

1. Poignée de transport
2. Loquet de verrouillage
3. Plaques
4. Témoin lumineux

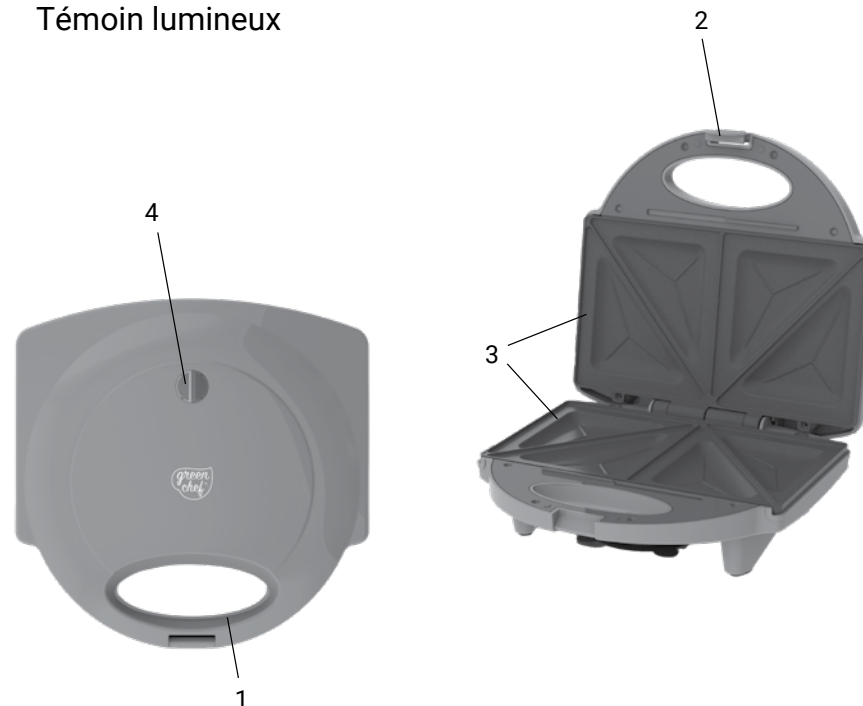

3) AVANT LA PREMIÈRE UTILISATION

- Déballez le Sandwich Maker Pro et ses accessoires avec précaution. Gardez l'emballage si vous souhaitez y ranger et y transporter l'appareil par la suite. Si vous décidez de jeter l'emballage, veuillez respecter les réglementations locales en vigueur.
- Avant la première utilisation de l'appareil, nettoyez-le à l'aide d'un chiffon humide.
- Nous vous recommandons de faire un essai à vide et à haute température pour éliminer toute substance ou huile de protection utilisée à des fins d'emballage ou de transport. L'appareil peut libérer de la fumée et une odeur. C'est normal.

4) UTILISATION

- Mettez la fiche dans la prise.
- Dès que l'appareil est prêt (après environ 2 minutes de chauffe), le témoin lumineux « prêt à cuire » s'allume (vert).
- Ouvrez complètement l'appareil. Placez vos sandwiches préparés sur la plaque du bas. Pour leur donner un aspect doré, n'hésitez pas à beurrer légèrement la surface extérieure des sandwiches.
- Fermez délicatement l'appareil. Fermez-le sans forcer. L'espace entre les deux plaques peut libérer de la vapeur pendant l'utilisation de l'appareil. Veillez à ne pas toucher les surfaces chaudes et/ou la vapeur car vous risquez de vous brûler.
- Pendant la cuisson, gardez l'appareil fermé.
- **Avertissement : N'utilisez pas le loquet de verrouillage durant la cuisson. Il ne sert qu'à fermer l'appareil durant son stockage.**

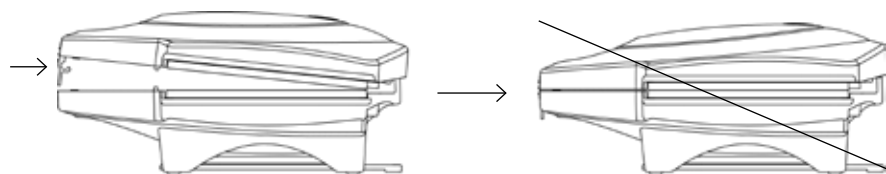

REMARQUE : Pendant la cuisson, le témoin lumineux vert s'allume de temps en temps, ce qui signifie que le thermostat garde l'appareil à la bonne température.

- Les sandwiches sont prêts en 2-3 minutes, en fonction du goût souhaité, de la garniture et de la qualité du pain.
- Ouvrez l'appareil et retirez les sandwiches à l'aide d'une spatule en bois ou en plastique. N'utilisez jamais de couteau ou tout autre ustensile en métal afin de ne pas endommager le revêtement antiadhésif des plaques.
- Fermez l'appareil pour qu'il reste bien chaud jusqu'à la prochaine préparation.
- Débranchez l'appareil après utilisation.

5) ENTRETIEN ET NETTOYAGE

- Débranchez l'appareil et laissez-le refroidir après utilisation avant de le nettoyer.
- Essuyez l'intérieur et les côtés des plaques avec du papier absorbant ou un chiffon doux.
- Utilisez une spatule en bois pour enlever les résidus tenaces (p. ex. fromage solidifié).
- Essuyez l'extérieur de l'appareil uniquement avec un chiffon humide, puis essuyez-le.
- N'utilisez jamais un tampon abrasif ou en métal pour nettoyer l'intérieur et l'extérieur de l'appareil au risque d'endommager le revêtement et la surface antiadhésive de l'appareil.
- Nettoyez l'appareil avec de l'eau uniquement. N'utilisez pas d'autres produits chimiques.

6) RANGEMENT

- Ne rangez pas le Sandwich Maker Pro à côté d'ustensiles en métal ou d'objets tranchants, ces derniers risquent de rayer ou d'abîmer la surface.
- Vérifiez toujours que le Sandwich Maker Pro a refroidi, est propre et sec avant de le ranger. Rangez le Sandwich Maker Pro avec précaution.

- Enroulez le câble d'alimentation autour du support sous l'appareil.
- Pour gagner de la place, vous pouvez ranger le Sandwich Maker Pro à la verticale. Vérifiez d'abord que le loquet de verrouillage est en place.

7) PIÈCES DE RECHANGE

Veillez noter qu'aucune pièce de rechange n'est disponible pour cet appareil.

8) MISE AU REBUT DE L'APPAREIL



Cet appareil est marqué conformément à la Directive 2012/19/EU du Parlement européen relative aux déchets d'équipements électriques et électroniques (DEEE). Ce produit ne peut pas être traité comme un déchet ménager. Apportez-le dans un point de collecte central destiné au recyclage des appareils électroménagers et électriques.

Pour plus d'informations sur le recyclage de ce produit, veuillez vous renseigner auprès de votre commune, de votre service de traitement des déchets ménagers ou du magasin où vous l'avez acheté. En éliminant correctement ce produit, vous contribuez à prévenir les conséquences négatives pour l'environnement et la santé humaine. En réutilisant, en recyclant et/ou en réaffectant d'anciens appareils usagés, vous contribuez de manière importante à la protection de notre environnement.

Uniquement applicable au Royaume-Uni :

En vertu de la réglementation « Waste Electrical and Electronic Equipment Regulations 2013 » (SI 2013/3113) (telle que modifiée), les produits qui ne sont plus utilisables doivent être collectés séparément et éliminés d'une manière respectueuse de l'environnement.

Pour La France:



9) GARANTIE

Les produits vendus dans l'Espace économique européen et au Royaume-Uni sont couverts par une garantie de conformité de 24 mois en application de la Directive (UE) 2019/771 et de la loi sur les droits du consommateur (« Consumer Rights Act » - R.-U.).

Cette garantie ne s'applique que si le produit est utilisé à des fins non professionnelles.

Nous ne sommes en aucun cas responsables des éventuels défauts résultant :

- du non-respect des consignes d'entretien et d'utilisation ;
- d'une usure normale (par exemple décolorations ou rayures) ; et/ou
- d'une incidence de facteurs externes (par exemple dommages causés par les conditions météorologiques, par le transport ou par des chocs et des coups).

Dans le cas d'un défaut de conformité, et selon les circonstances :

- le produit sera réparé ;
- le produit sera remplacé ;
- une partie proportionnelle du prix du produit sera remboursée ; ou
- le prix total du produit sera remboursé.

Veillez conserver la preuve d'achat/de livraison du produit mentionnant la date d'achat ou de livraison. Cette preuve d'achat ou de livraison vous sera utile si vous souhaitez exercer un recours en cas de défaut de conformité.

Les présentes dispositions n'affectent en rien les droits statutaires dont vous bénéficiez en vertu des réglementations nationales en vigueur (relatives par exemple aux biens de consommation), qui peuvent varier d'un pays à l'autre. Les présentes dispositions sont données à titre indicatif seulement et ne constituent pas une garantie commerciale vous donnant des droits différents de ceux dont vous bénéficiez en application des réglementations nationales en vigueur.

Si vous avez des questions concernant le produit, contactez le service clientèle par e-mail à l'adresse : hello@greenchef-cookware.com

Le service clientèle vous indiquera les étapes à suivre.

Profitez de votre appareil !

Pour le Royaume-Uni : la garantie telle qu'établie ci-dessus est fournie par The Cookware Company UK & Ireland Ltd.



GEBRAUCHSANLEITUNG & GARANTIEBESTIMMUNGEN SANDWICH MAKER PRO

EN

NL

FR

DE

DA

SV

NO

INHALT

1) WICHTIGE SICHERHEITSHINWEISE	34
2) GERÄTEÜBERSICHT	35
3) VOR DEM ERSTEN GEBRAUCH	36
4) BENUTZUNG	36
5) PFLEGE UND REINIGUNG	37
6) LAGERUNG	38
7) ERSATZTEILE	38
8) ENTSORGUNG DES GERÄTS	38
9) GARANTIEBESTIMMUNGEN	39

Bitte lesen Sie diese Gebrauchsanleitung vor der Benutzung des Geräts aufmerksam durch. Es wird empfohlen, diese Anleitung aufzubewahren. Bei der Verwendung von Elektrogeräten sollten Sie zu Ihrem eigenen Schutz die nachfolgenden Sicherheitshinweise beachten.

1) WICHTIGE SICHERHEITSHINWEISE

ACHTUNG

- Bitte lesen Sie vor der Benutzung dieses Elektrogeräts diese Gebrauchsanleitung aufmerksam durch und bewahren Sie sie zum späteren Nachlesen auf.
- Vergewissern Sie sich vor dem Anschluss an eine Netzsteckdose, dass die auf dem Typenschild des Geräts angegebene Betriebsspannung mit der örtlichen Netzspannung übereinstimmt. Schließen Sie dieses Gerät immer an eine geerdete Steckdose an.
- Ziehen Sie den Netzstecker, sobald Sie das Gerät nicht mehr benutzen und wenn Sie es reinigen, pflegen oder Zubehör einsetzen.
- Tauchen Sie das Gerät, das Netzkabel oder den Netzstecker nicht in Wasser oder andere Flüssigkeiten.
- Zugängliche Flächen am Gerät können im Gerätebetrieb heiß werden.
- Das Gerät ist nicht für die Benutzung mit einer externen Zeitschaltuhr oder einer Fernbedienung konzipiert.
- Wenn das Netzkabel beschädigt ist, muss es aus Sicherheitsgründen vom Hersteller, einem Servicetechniker des Herstellers oder anderem qualifizierten Personal ausgetauscht werden.
- Dieses Gerät darf von Kindern ab 8 Jahren, Personen mit körperlichen, sensorischen oder kognitiven Beeinträchtigungen und Personen ohne die erforderlichen Kenntnisse nur dann benutzt werden, wenn sie unter Aufsicht stehen oder genaue Anweisungen zur sicheren Benutzung des Gerätes erhalten und wissen, welche Gefahren von dem Gerät ausgehen können.

Dieses Gerät ist kein Spielzeug für Kinder. Die Reinigung und Pflege des Gerätes darf nicht von Kindern durchgeführt werden, es sei denn, sie sind älter als 8 Jahre und werden dabei beaufsichtigt.

- Achten Sie darauf, dass sich das Gerät und das Netzkabel stets außerhalb der Reichweite von Kindern unter 8 Jahren befinden.
- Das Gerät ist ausschließlich für den häuslichen Gebrauch bestimmt. Es ist nicht für den Einsatz in den folgenden Bereichen oder Situationen vorgesehen:
 - in Personalküchen von Geschäften, Büros oder anderen Betrieben,
 - in landwirtschaftlichen Betrieben,
 - durch Kunden in Hotels, Motels und anderen Wohnunterkünften,
 - in gästezimmerähnlichen Unterkünften.
- Nähere Angaben zur Reinigung der Oberflächen, die mit Lebensmitteln in Berührung kommen, finden Sie im Abschnitt „PFLEGE UND REINIGUNG“.

2) GERÄTEÜBERSICHT

1. Tragegriff
2. Griffverriegelung
3. Grillplatten
4. Temperaturkontrollleuchte



3) VOR DEM ERSTEN GEBRAUCH

- Nehmen Sie den Sandwich Maker Pro und das Zubehör vorsichtig aus der Verpackung. Bewahren Sie die Verpackung Fall auf, wenn Sie das Gerät nach Gebrauch darin aufbewahren oder transportieren möchten. Wenn Sie die Verpackung entsorgen, halten Sie sich bitte an die vor Ort geltenden Vorschriften.
- Wischen Sie das Gerät vor der ersten Benutzung mit einem feuchten Tuch ab.
- Wir empfehlen, einen „Probelauf“ bei hoher Temperatur durchzuführen, um etwaige Schutzstoffe oder -öle, die für die Verpackung und den Transport des Geräts verwendet worden sind, zu entfernen. Dabei kann es zu einer leichten Rauch- und Geruchsentwicklung kommen. Dies ist jedoch normal.

4) BENUTZUNG

- Stecken Sie den Netzstecker des Gerätes in eine Steckdose.
- Sobald das Gerät einsatzbereit ist (nach ca. 2 Minuten Aufheizzeit), leuchtet die Temperaturkontrollleuchte grün auf.
- Klappen Sie das Gerät ganz auf. Legen Sie die vorbereiteten Sandwiches auf die untere Grillplatte. Damit die Sandwiches schön goldbraun werden, können Sie deren Außenseiten, die mit den Grillplatten in Berührung kommen, mit etwas Butter bestreichen.
- Schließen Sie das Gerät vorsichtig, aber wenden Sie dabei keine Gewalt an. Während des Grillens kann Dampf aus dem Spalt zwischen den 2 Platten entweichen. Achten Sie darauf, dass Ihre Finger nicht mit heißen Oberflächen bzw. dem Dampf in Kontakt kommen - Verbrennungsgefahr!
- Halten Sie das Gerät während des Grillens immer geschlossen.
- **Achtung: Versuchen Sie nicht, Deckel und Basis des Geräts während des Grillens mit der Griffverriegelung zu verriegeln. Die Griffverriegelung dient nur zur Sicherung während der Lagerung des Geräts.**

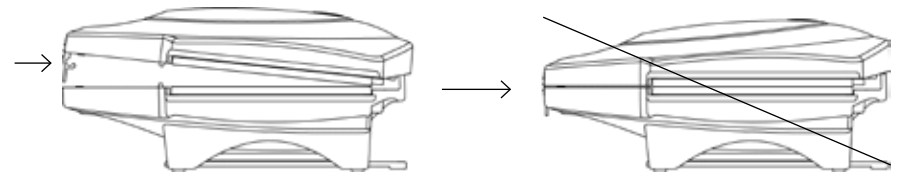

- **HINWEIS:** Während des Grillens geht die grüne Kontrollleuchte gelegentlich an und aus. Das zeigt, dass das Gerät ab und zu nachheizt, um die erforderliche Gartemperatur zu halten.
- Die Sandwiches sind je nach Geschmack, Belag und Brotqualität in etwa 2-3 Minuten (oder etwas mehr) fertig.
- Klappen Sie das Gerät auf und heben Sie das fertige Sandwich mit einem Spachtel aus Holz oder Kunststoff heraus. Verwenden Sie dazu auf keinen Fall ein Messer oder anderes Kochbesteck aus Metall, da hierdurch die Antihftbeschichtung der Platten beschädigt werden kann.
- Wenn Sie das Gerät zuklappen, heizt es für die Zubereitung des nächsten Sandwiches schneller auf.
- Ziehen Sie nach Gebrauch des Geräts den Netzstecker.

5) PFLEGE UND REINIGUNG

- Ziehen Sie nach Gebrauch den Netzstecker und lassen Sie das Gerät abkühlen, bevor Sie es reinigen.
- Wischen Sie die Innenflächen und die Seitenkanten der Platten mit Küchenkrepp oder einem weichen Tuch ab.
- Hartnäckig anhaftende Speisereste (wie z. B. angebackener Käse) lassen sich mit einem Holzspachtel entfernen.
- Wischen Sie die Außenseite des Geräts mit einem angefeuchteten Tuch ab und trocknen Sie mit einem trockenen Tuch nach.
- Verwenden Sie zur Reinigung der Innen- und Außenflächen des Geräts auf keinen Fall Scheuermittel oder Scheuerschwämme aus Stahlwolle, da hierdurch die Oberfläche und die Antihftbeschichtung beschädigt werden können.
- Verwenden Sie zur Reinigung des Geräts nur Wasser (und keine chemischen Reinigungsmittel).

6) LAGERUNG

- Bewahren Sie den Sandwich Maker Pro nicht zusammen mit Kochbesteck aus Metall oder scharfkantigen Gegenständen auf, da hierdurch die Oberfläche des Geräts verkratzt/beschädigt werden kann.
- Der Sandwich Maker Pro muss abgekühlt, sauber und vollständig abgetrocknet sein, bevor er weggestellt wird. Achten Sie auf eine sachgemäße Lagerung Ihres Sandwich Maker Pro.
- Wickeln Sie das Netzkabel um die Kabelaufwicklung an der Unterseite des Geräts.
- Sie können Ihren Sandwich Maker Pro platzsparend in aufrechter Position lagern. Achten Sie dabei darauf, dass der Griff verriegelt ist.

7) ERSATZTEILE

Für dieses Gerät sind keine Ersatzteile erhältlich.

8) ENTSORGUNG DES GERÄTS



Dieses Gerät ist nach der europäischen WEEE-Richtlinie 2012/19/EU über Elektro- und Elektronik-Altgeräte gekennzeichnet. Das Produkt darf nicht als Haushaltsabfall entsorgt werden, sondern muss zur sachgemäßen Entsorgung zu einer zentralen Sammelstelle, die elektrische und elektronische Haushaltsgeräte annimmt, gebracht werden. Nähere Auskünfte zur Behandlung, zur Verwertung und zum Recycling dieses Produkts erteilt die zuständige Stadtverwaltung, das örtliche Entsorgungsunternehmen für Haushaltsabfall oder der Händler, bei dem das Produkt gekauft wurde. Eine sachgemäße Entsorgung trägt dazu bei, schädliche Auswirkungen auf Umwelt und Gesundheit zu vermeiden. Durch die Wiederverwendung, das Recycling und/oder eine anderweitige Nutzung von Altgeräten wird ein wichtiger Beitrag zum Umweltschutz geleistet.

Nur für das Vereinigte Königreich gilt:

Gemäß der Richtlinie über Elektro- und Elektronik-Altgeräte (Waste Electrical and Electronic Equipment Regulations) von 2013 (SI 2013/3113) (in der jeweils gültigen Fassung) sind Produkte, die nicht mehr verwendet werden, getrennt zu sammeln und auf umweltfreundliche Weise zu entsorgen.

9) GARANTIEBESTIMMUNGEN

Für Produkte, die im Europäischen Wirtschaftsraum und im Vereinigten Königreich verkauft werden, erhalten Sie gemäß der Richtlinie (EU) 2019/771 und dem Consumer Rights Act 2015 (UK) zum Schutz gegen Konformitätsmängel eine Garantie von 24 Monaten auf das Produkt.

Diese Garantie ist nur unter der Voraussetzung gültig, dass das Produkt nicht gewerblich genutzt wird.

Wir haften in keinem Fall für Mängel, die die folgenden Ursachen haben:

- Nichtbeachtung der Pflege- und Gebrauchshinweise,
- Normaler Verschleiß (wie z. B. Verfärbungen oder Kratzer) bzw.
- Schäden durch äußere Einwirkungen wie z. B. Witterung, Stöße oder Erschütterungen und Transportschäden.

Bei einem Konformitätsmangel wird je nach Sachlage entweder

- Das Produkt repariert,
- Das Produkt ausgetauscht,
- Ein Teil des Kaufpreises erstattet oder
- der volle Kaufpreis erstattet.

Bitte bewahren Sie den Kaufbeleg oder den Lieferschein für das Produkt auf, aus dem das Kauf- oder Lieferdatum hervorgeht. Sie benötigen einen solchen Kaufbeleg oder Liefernachweis, wenn Sie Ansprüche aufgrund von Konformitätsmängeln geltend machen wollen.

Die gesetzlichen Rechte, die Ihnen nach den jeweiligen geltenden nationalen Vorschriften (z. B. über den Verbrauchsgüterkauf) als Verbraucher zustehen, bleiben von diesen Bestimmungen unberührt. Diese Bestimmungen dienen nur der Information und stellen keine Gewährleistungserklärung dar, die Ihnen andere Rechte einräumt als diejenigen, die Ihnen nach den geltenden nationalen Vorschriften zustehen.

Wenn Sie Fragen zum Produkt haben, können Sie sich per E-Mail an unseren Kundenservice wenden: hello@greenchef-cookware.com

Der Kundenservice wird Sie über die weiteren Schritte informieren.

Wir wünschen Ihnen viel Spaß mit dem Gourmet-Set!

Für das Vereinigte Königreich: Die vorstehende Garantie wird von The Cookware Company UK & Ireland Ltd gewährt.



BRUGSANVISNING OG GARANTI SANDWICH MAKER PRO

EN

NL

FR

DE

DA

SV

NO

INHOLD

1) GENERELLE SIKKERHEDSINSTRUKTIONER	44
2) BESKRIVELSE AF DELENE	45
3) FØR FØRSTE BRUG	46
4) ANVENDELSE	46
5) VEDLIGEHOLDELSE OG RENGØRING	47
6) OPBEVARING	47
7) RESERVEDELE	48
8) BORTSKAFFELSE AF APPARATET	48
9) GARANTI	48

Læs venligst følgende anvisninger grundigt igennem, før apparatet tages i brug. Vi anbefaler, at du gemmer brugsanvisningen. For din egen sikkerheds skyld skal du følge alle sikkerhedsinstruktioner i forbindelse med brug af elektriske apparater.

1) GENERELLE SIKKERHEDSINSTRUKTIONER

ADVARSEL

- Før du bruger dette elektriske apparat, skal du læse denne brugsanvisning nøje igennem og gemme den til senere brug.
- Inden du tilslutter apparatet i en stikkontakt, skal du sikre dig, at den lokale netspænding svarer til den, der er angivet på apparatets mærkeplade. Dette apparat må kun tilsluttes en stikkontakt med jord.
- Træk stikket ud, når du er færdig med at bruge apparatet, samt før rengøring, vedligeholdelse eller montering af eventuelt tilbehør.
- Nedsæk aldrig apparatet, ledningen eller stikket i vand eller anden væske.
- De tilgængelige overflader kan blive meget varme, når apparatet er i brug.
- Apparatet er ikke beregnet til at blive brugt sammen med en ekstern timer eller et separat fjernbetjeningssystem.
- Hvis ledningen bliver beskadiget, skal den udskiftes af producenten, dennes servicerepræsentant eller en lignende kvalificeret person, så der ikke opstår farlige situationer.
- Dette udstyr kan benyttes af børn på 8 år og opefter og personer med nedsat fysisk, sensorisk eller mental funktionsevne eller manglende erfaring og viden, såfremt de er under opsyn, har fået anvisninger i sikker brug af apparatet og forstår de farer, der er forbundet hermed. Børn må ikke lege med apparatet. Rengøring og brugervedligeholdelse må ikke udføres af børn, medmindre de er over 8 år og under opsyn.
- Opbevar apparatet og ledningen utilgængeligt for børn under 8 år.

- Dette apparat er beregnet til husholdningsbrug og ikke til brug i miljøer som:
 - personalekøkkener i butikker, kontorer eller andre arbejdsmiljøer
 - landbrugsbedrifter
 - til brug for gæster på hoteller, moteller og lignende overnatningssteder
 - bed & breakfast-lignende miljøer.
- Oplysninger om rengøring af overflader, der kommer i kontakt med fødevarer, kan findes i afsnittet "VEDLIGEHOLDELSE OG RENGØRING".

2) BESKRIVELSE AF DELENE

1. Bærehåndtag
2. Klemme til fastlåsning af apparatet
3. Plader
4. Indikatorlampe



3) FØR FØRSTE BRUG

- Pak din Sandwich Maker Pro og tilbehøret forsigtigt ud af emballagen. Gem emballagen, da du kan få brug for den senere til opbevaring eller transport af apparatet. Hvis du vælger at kassere emballagen, bedes du bortskaffe den i henhold til de lokale regler.
- Inden apparatet bruges første gang, skal det rengøres med en fugtig klud.
- Vi anbefaler, at apparatet "prøvekøres" uden indhold ved høj varme for at fjerne eventuel beskyttelsesmiddel eller olie, der kan være anvendt til emballering og forsendelse. I den forbindelse kan apparatet afgive en smule røg og lugt. Det er normalt.

4) ANVENDELSE

- Sæt stikket i stikkontakten.
- Når apparatet er klar til brug (efter ca. 2 minutters opvarmning), lyser den grønne lampe.
- Åbn apparatet helt op. Læg dine klargjorte sandwich på den nederste plade. Hvis du vil give dem et gyldent udseende, kan du smøre de sider af sandwichene, der er i kontakt med pladerne, let med smør.
- Luk apparatet forsigtigt sammen uden at trykke det hårdt i. Under tilberedningen kan der trænge damp ud ad åbningen mellem de to plader. Pas på, at dine fingre ikke kommer i kontakt med de varme overflader eller dampen, da det kan give forbrændinger.
- Hold apparatet lukket under tilberedningen.
- **Advarsel: Undlad at låse de to dele sammen med klemmen under tilberedningen. Klemmen er kun beregnet til fastlåsning af apparatet under opbevaring.**

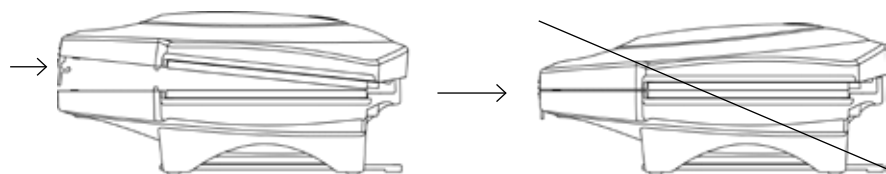

BEMÆRK: Under tilberedningen kan den grønne indikatorlampe ind imellem lyse op for at vise, at termostaten holder den rigtige temperatur i apparatet.

- Dine sandwich er klar efter 2-3 minutter eller mere, alt efter dine præferencer, det valgte fyld og brødet's egenskaber.
- Åbn apparatet, og tag de tilberedte sandwich ud med en paletkniv af træ eller plast. Brug aldrig en kniv eller et andet metalredskab, da det kan skade pladernes slip let-belægning.
- Luk apparatet for at holde på varmen, indtil det næste hold sandwich er klar til tilberedning.
- Træk stikket ud efter brug.

5) VEDLIGEHOLDELSE OG RENGØRING

- Træk stikket ud, og lad apparatet køle af efter brug, inden det rengøres.
- Tør pladerne af indvendigt og på siderne med køkkenrulle eller en blød klud.
- Fastsiddende madrester (f.eks. stivnet ost) kan fjernes med en paletkniv af træ.
- Tør apparatets yderside af med en fugtig klud, og tør efter.
- Rengør aldrig apparatets ind- og udvendige flader med en skure- eller metalsvamp, da det kan skade overfladen og slip let-belægningen.
- Brug kun vand til rengøring af apparatet. Brug aldrig kemikalier til rengøring af apparatet.

6) OPBEVARING

- Opbevar ikke Sandwich Maker Pro sammen med metalredskaber eller skarpe genstande, da det kan ridse eller skade overfladen.
- Sørg altid for, at din Sandwich Maker Pro er kølet af, ren og tør, inden du sætter den på plads. Opbevar din Sandwich Maker Pro omhyggeligt.
- Vikl ledningen om ledningsholderen under apparatets bund.
- For at spare plads kan du opbevare din Sandwich Maker Pro stående. Husk at låse apparatet sammen med klemmen først.

7) RESERVEDELE

Bemærk, at der ikke findes reservedele til dette apparat.

8) BORTSKAFFELSE AF APPARATET



Dette apparat er mærket iht. Europa-Parlamentets og Rådets direktiv 2012/19/EU om affald af elektrisk og elektronisk udstyr (WEEE). Produktet må ikke bortskaffes som almindeligt husholdningsaffald. Det skal i stedet afleveres på et centralt indsamlingssted for genanvendelse af elektriske og elektroniske husholdningsapparater.

Kontakt din kommune, dit affaldsselskab eller butikken, hvor du har købt produktet, for at få mere at vide om behandling, genvinding og genanvendelse af produktet. Med den korrekte bortskaffelse forebygges negative konsekvenser for miljøet og sundheden. Ved at genanvende, genbruge og/eller på anden måde gøre brug af gamle apparater yder du et værdifuldt bidrag til beskyttelse af miljøet.

Gælder kun i Storbritannien:

Iht. The Waste Electrical and Electronic Equipment Regulations 2013 (SI 2013/3113) (med ændringer) skal produkter, der ikke længere kan anvendes, indsamles separat og bortskaffes på en miljømæssigt forsvarlig måde.

9) GARANTI

På produkter solgt i Det Europæiske Økonomiske Samarbejdsområde og Storbritannien gives 24 måneders garanti på produktet som beskyttelse mod manglende overensstemmelse iht. direktiv (EU) 2019/771 og den britiske Consumer Rights Act 2015 (UK).

Garantien er kun gældende, hvis produktet anvendes til ikke professionel brug.

Vi er under alle omstændigheder ikke ansvarlige for fejl og mangler, der skyldes:

- manglende overholdelse af vedligeholdelses- og brugsanvisninger
- normalt slid (f.eks. misfarvninger og ridser) og/eller
- eksterne påvirkninger, f.eks. skader fra vejret, transport, slag eller stød.

I tilfælde af manglende overensstemmelse og afhængig af omstændighederne

- vil produktet blive repareret
- vil produktet blive udskiftet
- vil en proportional del af prisen, der er betalt for produktet, blive refunderet, eller
- hele prisen, der er betalt for produktet, vil blive refunderet.

Gem købsbevis eller følgeseddel, hvoraf fremgår købs- eller leveringsdato. Et sådant bevis for køb eller levering er påkrævet, hvis du ønsker at gøre brug af dine rettigheder i tilfælde af manglende overensstemmelse.

Disse bestemmelser påvirker ikke de rettigheder, du har som køber iht. gældende national lovgivning (f.eks. vedrørende køb af forbrugsvarer), som kan være forskellige afhængig af land. Disse bestemmelser tjener udelukkende til information og udgør ikke en kommerciel garanti, der giver dig andre rettigheder end dem, du har iht. gældende national lovgivning.

Hvis du har spørgsmål til produktet, kan du kontakte vores kundeservice ved at sende en e-mail til hello@greenschef-cookware.com

Kundeservice vil fortælle dig, hvad du skal gøre.

God fornøjelse med dit apparat!

Storbritannien: Ovenstående beskrevne garanti er givet af The Cookware Company UK & Ireland Ltd.

EN

NL

FR

DE

DA

SV

NO



BRUKSANVISNING OCH GARANTI SMÖRGÅSJÄRN PRO

INNEHÅLL

1) ALLMÄNNA SÄKERHETSANVISNINGAR	54
2) BESKRIVNING AV DELARNA	55
3) FÖRE FÖRSTA ANVÄNDNINGEN	56
4) ANVÄNDNING	56
5) SKÖTSEL OCH RENGÖRING	57
6) FÖRVARING	57
7) RESERVDELAR	58
8) BORTSKAFFANDE AV APPARATEN	58
9) GARANTI	58

Läs följande anvisningar noga innan du använder denna apparat. Vi rekommenderar att du behåller dessa anvisningar. För din egen säkerhet måste du följa dessa säkerhetsanvisningar när du använder elektriska apparater.

1) ALLMÄNNA SÄKERHETSANVISNINGAR

OBSERVERA

- Läs dessa anvisningar noga innan du använder den elektriska apparaten, och behåll bruksanvisningen för framtida bruk.
- Innan du ansluter apparaten till ett vägguttag är det viktigt att du försäkras dig om att strömmen i elnätet motsvarar den märkström som anges på apparatens märkskylt. Apparaten bör endast anslutas till ett jordat uttag.
- Dra ur elsladden när du slutar använda apparaten samt före rengöring och skötsel eller användning av tillbehör.
- Lägg inte ned apparaten, nätsladden eller stickproppen i vatten eller annan vätska.
- Temperaturen på åtkomliga ytor kan bli hög när apparaten används.
- Apparaterna är inte avsedda att handhas med hjälp av en extern timer eller ett separat fjärrkontrollsystem.
- För att undvika fara ska en skadad elsladd bytas ut av tillverkaren, tillverkarens serviceombud eller en person med motsvarande behörighet.
- Denna apparat får användas av barn som är åtta år eller äldre, personer med nedsatt fysisk, sensorisk eller mental förmåga och personer som saknar erfarenhet och kunskap, förutsatt att de står under uppsikt eller har fått anvisningar om hur apparaten används säkert samt förstår den fara som är förenad med dess användning. Barn får inte leka med apparaten. Rengöring och underhåll får utföras av barn enbart om de är minst åtta år och under uppsikt.
- Se till att apparaten och dess elsladd är utom räckhåll för barn under åtta år.

- Apparaten är avsedd för hushållsbruk och är inte avsedd för användning i miljöer såsom
 - personalkök i butiker, på kontor eller i andra arbetsmiljöer
 - lantgårdar
 - av gäster på hotell, på motell och i andra bostadsmiljöer
 - miljöer av gästrumstyp.
- Uppgifter om hur de ytor som kommer i kontakt med livsmedel rengörs finns i avsnittet "SKÖTSEL OCH RENGÖRING".

2) BESKRIVNING AV DELARNA

1. Bärhandtag
2. Klämma för att låsa apparaten
3. Plattor
4. Indikeringslampa



3) FÖRE FÖRSTA ANVÄNDNINGEN

- Ta försiktigt upp din Sandwich Maker Pro samt tillbehören ur förpackningen. Behåll förpackningen ifall du skulle vilja förvara apparaten eller transportera den vid ett senare tillfälle. Om du väljer att göra dig av med förpackningen, gör det då i enlighet med tillämpliga lokala bestämmelser.
- Rengör apparaten med en fuktig trasa innan du använder den för första gången.
- Vi rekommenderar en "testkörning" på hög temperatur för att få bort eventuella skyddsämnen eller olja som kan ha använts vid packning och transport. Eventuellt kan det ryka och lukta en aning. Detta är normalt.

4) ANVÄNDNING

- Sätt i stickproppen i uttaget.
- När apparaten är klar (efter ca två minuters uppvärmning) tänds "klar att användas"-lampan (grön).
- Öppna apparaten helt. Lägg dina förberedda smörgåsar på den undre plattan. För att ge smörgåsarna en gyllenbrun färg kan du breda lite smör på de ytor som kommer i kontakt med apparaten.
- Stäng apparaten försiktigt. Använd inte kraft för att stänga den. Under tillagningen kan det komma ånga från glipan mellan de två plattorna. Se till att inga fingrar kommer i kontakt med varma ytor och/eller ångan, eftersom det kan orsaka brännskador.
- Håll apparaten stängd under tillagningen.
- **Varning: Försök inte låsa ihop de två delarna med klämman under tillagningen. Klämman används endast för att låsa apparaten under förvaring.**

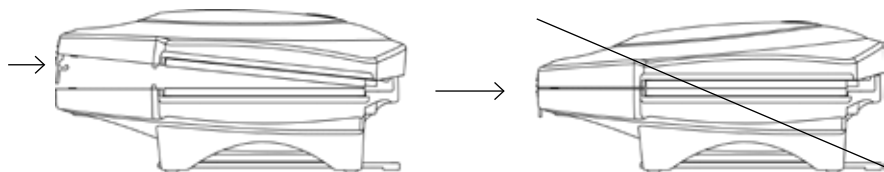

OBSERVERA: Under tillagningen tänds den gröna indikeringslampan emellanåt, vilket indikerar att termostaten håller apparaten vid rätt temperatur.

- Dina smörgåsar är klara på ca 2–3 minuter eller mer, beroende på hur du vill ha dem, fyllningen och typen av bröd.
- Öppna apparaten och ta ut din färdiga smörgås med en stekspade av trä eller plast. Använd aldrig en metallkniv eller andra metallredskap eftersom det kan skada plattornas non-stick-beläggning.
- Stäng apparaten för att bevara värmen tills det är dags att lägga i nästa omgång förberedda smörgåsar.
- Dra ur sladden till apparaten efter användning.

5) SKÖTSEL OCH RENGÖRING

- Dra ur sladden till apparaten och låt den svalna efter användning och före rengöring.
- Torka av plattorna med hushållspapper eller en mjuk trasa.
- Du kan använda en stekspade av trä för att avlägsna envisa rester (t.ex. stelnad ost).
- Torka av apparatens utsida endast med en fuktig trasa och torka den sedan torr.
- Använd aldrig slipmedel eller metallsvampar för att rengöra apparaten invändigt eller utvändigt eftersom det kan skada ytbehandlingen och non-stick-beläggningen.
- Använd endast vatten för att rengöra apparaten. Använd inga kemikalier för att rengöra apparaten.

6) FÖRVARING

- Förvara inte din Sandwich Maker Pro tillsammans med metallredskap eller vassa föremål, eftersom det kan leda till repor eller skador på ytan.
- Försäkra dig alltid om att din Sandwich Maker Pro har svalnat och är ren och torr innan du ställer undan den. Var aktsam när du förvarar din Sandwich Maker Pro.
- Linda elsladden runt sladdhållaren på produktens undersida.

- Du kan förvara din Sandwich Maker Pro upprätt för att spara utrymme. Försäkra dig om att locket är stängt innan du gör det.

7) RESERVDELAR

Observera att det inte finns några reservdelar till apparaten.

8) BORTSKAFFANDE AV APPARATEN



Denna apparat är märkt i enlighet med det europeiska direktivet 2012/19/EU om avfall från elektrisk och elektronisk utrustning (WEEE). Produkten får inte behandlas som hushållsavfall. Ta den i stället till ett centralt insamlingsställe för återvinning av elektriska och elektroniska hushållsapparater. För mer detaljerad information om behandling, återvinning och materialåtervinning av denna produkt kan du kontakta din kommun, ditt hushålls avfallshämtningstjänst eller den butik där du köpte produkten. En riktig hantering hjälper till att förhindra negativa konsekvenser för miljön och människors hälsa. Genom att återanvända, återvinna och/eller använda gamla apparater på ett nytt sätt bidrar du väsentligt till att skydda vår miljö.

Gäller endast för Storbritannien:

I enlighet med WEEE-förordningarna 2013 (SI 2013/3113) (med ändringar) om avfall som utgörs av eller innehåller elektrisk och elektronisk utrustning måste produkter som inte längre går att använda samlas in separat och bortskaffas på ett miljövänligt sätt.

9) GARANTI

För produkter som sålts inom Europeiska ekonomiska samarbetsområdet och Storbritannien omfattas du av 24 månaders garanti på produkten som skydd mot bristande avtalsenlighet i överensstämmelse med direktiv (EU) 2019/771 respektive 2015 års lag om konsumenträttigheter (Consumer Rights Act 2015) (Storbritannien).

Garantin gäller endast vid icke-yrkemässig användning.

Vi ansvarar i alla händelser inte för fel som beror på

- att skötsel- och bruksanvisningarna inte har följts,
- normalt slitage (t.ex. missfärgningar eller repor) och/eller
- påverkan av yttre faktorer, t.ex. väderskada, transportskada, skada orsakad av slag eller stötar.

I händelse av bristande avtalsenlighet kommer, beroende på omständigheterna,

- produkten att repareras,
- produkten att bytas ut,
- en proportionell del av det pris som betalats för produkten att återbetalas eller
- hela det pris som betalats för produkten att återbetalas.

Det är viktigt att du behåller inköps- eller leveransbeviset för produkten med uppgift om inköps- eller leveransdatum. Du behöver ett sådant inköps- eller leveransbevis om du vill utöva din rätt till avhjälpande åtgärder vid bristande avtalsenlighet.

Dessa bestämmelser påverkar inte lagstadgade rättigheter du har som konsument enligt tillämpliga nationella bestämmelser (t.ex. om försäljning av konsumentvaror), vilka kan variera från land till land. Dessa bestämmelser är endast avsedda som information och utgör ingen kommersiell garanti som ger dig andra rättigheter än dem du har enligt tillämpliga nationella bestämmelser.

Om du har frågor om produkten kan du kontakta vår kundtjänst via e-post på hello@greenchef-cookware.com

Kundtjänsten informerar dig om hur du går till väga.

Ha stor glädje av din apparat!

För Storbritannien: Garantin enligt ovan tillhandahålls av The Cookware Company UK & Ireland Ltd.

EN

NL

FR

DE

DA

SV

NO



BRUKSANVISNING OG GARANTI

TOASTJERN PRO

INNHold

1) GENERELLE SIKKERHETSINSTRUKSJONER	64
2) BESKRIVELSE AV DELENE	65
3) FØR FØRSTE GANGS BRUK	66
4) BRUK	66
5) VEDLIKEHOLD OG RENGJØRING	67
6) OPPBEVARING	67
7) RESERVEDELER	68
8) AVHENDING AV APPARATET	68
9) GARANTI	68

Les følgende instruksjoner nøye før du tar apparatet i bruk. Vi anbefaler at du tar vare på disse instruksjonene. For din egen sikkerhet må du følge disse sikkerhetsinstruksjonene når du bruker elektriske apparater.

1) GENERELLE SIKKERHETSINSTRUKSJONER

OBS

- Les disse instruksjonene nøye før du bruker det elektriske apparatet, og ta vare på bruksanvisningen for senere bruk.
- Forsikre deg om at den lokale nettspenningen tilsvarer den som står oppgitt på apparatets typeskilt før du kobler apparatet til en stikkontakt. Apparatet må kun tilkobles en jordet kontakt.
- Koble fra strømkabelen så snart du er ferdig med å bruke apparatet og før rengjøring, vedlikehold eller tilføyelse av tilbehør.
- Ikke dypp apparatet, strømkabelen eller støpselet i vann eller annen væske.
- Temperaturen på de tilgjengelige overflatene kan bli høy når apparatet er i bruk.
- Apparatene er ikke ment for å styres ved hjelp av et eksternt tidsur eller et separat fjernkontrollsystem.
- Hvis strømkabelen blir skadet, må den byttes ut av produsenten, en servicerepresentant eller tilsvarende kvalifisert person, for å unngå fare.
- Dette apparatet kan brukes av barn fra åtte år og oppover, og av personer med reduserte fysiske, sensoriske eller mentale evner, eller mangel på erfaring og kunnskap, hvis de har fått opplæring eller informasjon om bruken av apparatet på en sikker måte og forstår farene som er involvert. Barn må ikke leke med apparatet. Rengjøring og brukervedlikehold skal ikke utføres av barn med mindre de er eldre enn åtte år og under tilsyn.
- Hold apparatet og strømkabelen utilgjengelig for barn under åtte år.

- Dette apparatet er ment for husholdningsbruk og ikke for bruk i miljøer som f.eks.:
 - personalkjøkken i butikker, på kontorer eller andre arbeidsplasser;
 - gårder;
 - av kunder på hoteller, moteller og andre utleiesteder;
 - gjesterom, vertshus eller liknende.
- Du finner mer informasjon om hvordan du rengjør overflatene som kommer i kontakt med mat under avsnittet «VEDLIKEHOLD OG RENGJØRING».

2) BESKRIVELSE AV DELENE

1. Bærehåndtak
2. Klemme til å låse apparatet
3. Plater
4. Indikatorlampe



3) FØR FØRSTE GANGS BRUK

- Ta toastjernet pro og tilbehøret forsiktig ut av emballasjen. Ta vare på emballasjen for eventuell oppbevaring eller transport av apparatet senere. Dersom du velger å kvitte deg med emballasjen, må du avhende den i samsvar med gjeldende, lokale forskrifter.
- Rengjør apparatet med en fuktig klut før du bruker det for første gang.
- Vi anbefaler at du «prøvekjører» apparatet på høy temperatur for å eliminere eventuelle beskyttende stoffer eller oljer som kan ha bli brukt til pakking og forsendelse. Det kan oppstå litt røyk og lukt første gang du bruker apparatet. Dette er normalt.

4) BRUK

- Sett støpselet i stikkontakten.
- Når apparatet er klart (etter ca. to minutters oppvarming), tennes «klar-for-bruk»-lampen (grønt lys).
- Åpne apparatet helt. Legg de tilberedte smørbrødene dine på den nedre platen. For å gi dem et gyllent utseende kan du smøre de sidene av brødet som er i kontakt med apparatet med litt smør.
- Lukk apparatet forsiktig igjen. Ikke press det sammen. Under stekingen kan det komme damp fra åpningen mellom de to platene. Pass på at fingrene ikke kommer i kontakt med varme overflater og / eller dampen, da dette kan føre til brannskader.
- Hold apparatet lukket under stekingen.
- **Advarsel: Ikke prøv å låse de to delene sammen med klemmen under steking. Klemmen er kun ment for å låse apparatet under oppbevaring.**

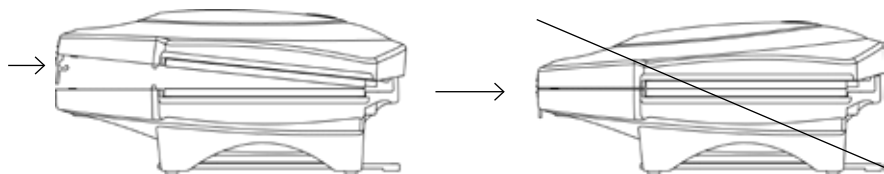

MERK: Den grønne indikatorlampen slår seg på fra tid til annen under stekingen. Det betyr at termostaten holder apparatet ved riktig temperatur.

- Smørbrødene er klare etter ca. to–tre minutter eller mer, avhengig av smak og behag, pålegget og brødets kvalitet.
- Åpne apparatet og ta ut det tilberedte smørbrødet med en steke-spade av tre eller plast. Bruk aldri metallkniv eller andre metallredskaper da dette kan skade platenes non-stick-belegg.
- Lukk igjen apparatet for å holde på varmen til det neste smørbrødet er klart til steking.
- Ta støpselet ut av stikkontakten etter bruk.

5) VEDLIKEHOLD OG RENGJØRING

- Ta ut støpselet fra stikkontakten etter bruk, og la apparatet avkjøles før rengjøring.
- Tørk av innsiden og sidene av platene med absorberende tørkepapir eller en myk klut.
- Du kan bruke en steke-spade av tre for å fjerne gjenstridige rester (f.eks. størknet ost).
- Tørk av utsiden av apparatet kun med en fuktig klut, og la apparatet tørke.
- Bruk aldri skureputer eller metallputer for å rengjøre de indre og ytre overflatene, da dette kan skade finishen og non-stick-belegget.
- Bruk kun vann til å rengjøre apparatet. Ikke bruk andre kjemikalier for å rengjøre apparatet.

6) OPPBEVARING

- Ikke oppbevar toastjernet pro sammen med metallredskaper eller skarpe gjenstander, siden dette kan føre til riper eller skader på overflaten.
- Sørg alltid for at ditt toastjern pro er avkjølt, rent og tørt før du rydder det bort. Oppbevar ditt toastjern pro på skånsomt vis.
- Vikle strømkabelen rundt strømkabelholderen i bunnen av produktet.

- Du kan oppbevare ditt toastjern pro loddrett for å spare plass. Pass på at låsen er lukket først.

7) RESERVEDELER

Vennligst merk at det ikke finnes noen reservedeler til dette apparatet.

8) AVHENDING AV APPARATET



Dette apparatet er merket i henhold til det europeiske direktivet 2012/19/EU om avhending av elektrisk og elektronisk utstyr (WEEE). Produktet må ikke behandles som husholdningsavfall. Ta i stedet produktet med til et sentralt innsamlingspunkt for resirkulering av elektriske og elektroniske husholdningsapparater. For ytterligere opplysninger angående behandling, gjenvinning og resirkulering av produktet kan du kontakte kommunen der du bor, din avfallsstasjon for husholdningsavfall eller butikken der du kjøpte produktet. Riktig avhending bidrar til å forhindre negative konsekvenser for miljøet og menneskers helse. Ved å gjenbruke, resirkulere og / eller annen bruk av gamle apparater gir du et viktig bidrag til å beskytte miljøet vårt.

Kun for Storbritannia og Nord-Irland:

I henhold til forskriftene om avhending av elektrisk og elektronisk utstyr 2013 (SI 2013/3113) (med etterfølgende endringer), må produkter som ikke lenger er i brukbar stand, samles inn separat og avhendes på miljøvennlig vis.

9) GARANTI

På produkter solgt innenfor EØS-området, Storbritannia og Nord-Irland (UK) har du 24-måneders garanti mot manglende samsvar – i overensstemmelse med direktiv (EU) 2019/771 og Consumer Rights Act 2015 (UK).

Garantien gjelder kun dersom du benytter produktet til ikke-profesjonell bruk.

Vi kan ikke under noen omstendigheter holdes ansvarlige for feil eller mangler som følge av:

- at vedlikeholds- og bruksanvisningene ikke er overholdt
- normal slitasje (f.eks. misfarging eller riper), og / eller
- innvirkning fra eksterne faktorer, som f.eks. værskade, transportskade eller skade forårsaket av slag eller støt.

Ved manglende samsvar, og avhengig av omstendighetene, vil

- produktet bli reparert,
- produktet byttes ut,
- en forholdsmessig del av prisen som ble betalt for produktet, refunderes eller
- hele prisen som ble betalt for produktet, refunderes.

Vennligst sørg for å ta vare på produktets kjøps- eller leveringsbevis med kjøps- eller leveringsdato. Du vil trenge et slikt kjøps- eller leveringsbevis hvis du ønsker å utøve retten til kompensasjon ved manglende samsvar.

Disse bestemmelsene påvirker ikke eventuelle lovfestede rettigheter du som kunde har i henhold til gjeldende nasjonale forskrifter (f.eks. angående salg av forbruksvarer), som kan variere fra ett land til et annet. Disse bestemmelsene er kun ment som informasjon, og utgjør ingen kommersiell garanti som gir deg andre rettigheter enn de du har i henhold til de gjeldende nasjonale forskriftene.

Hvis du har spørsmål angående produktet, kan du kontakte kundeservice via e-post på: hello@greenchef-cookware.com

Kundeservice gir deg mer informasjon om hvordan du går frem.

Nyt bruken av apparatet!

For Storbritannia og Nord-Irland: Garantien som er lagt frem ovenfor, er gitt av The Cookware Company UK & Ireland Ltd.

